

TICO

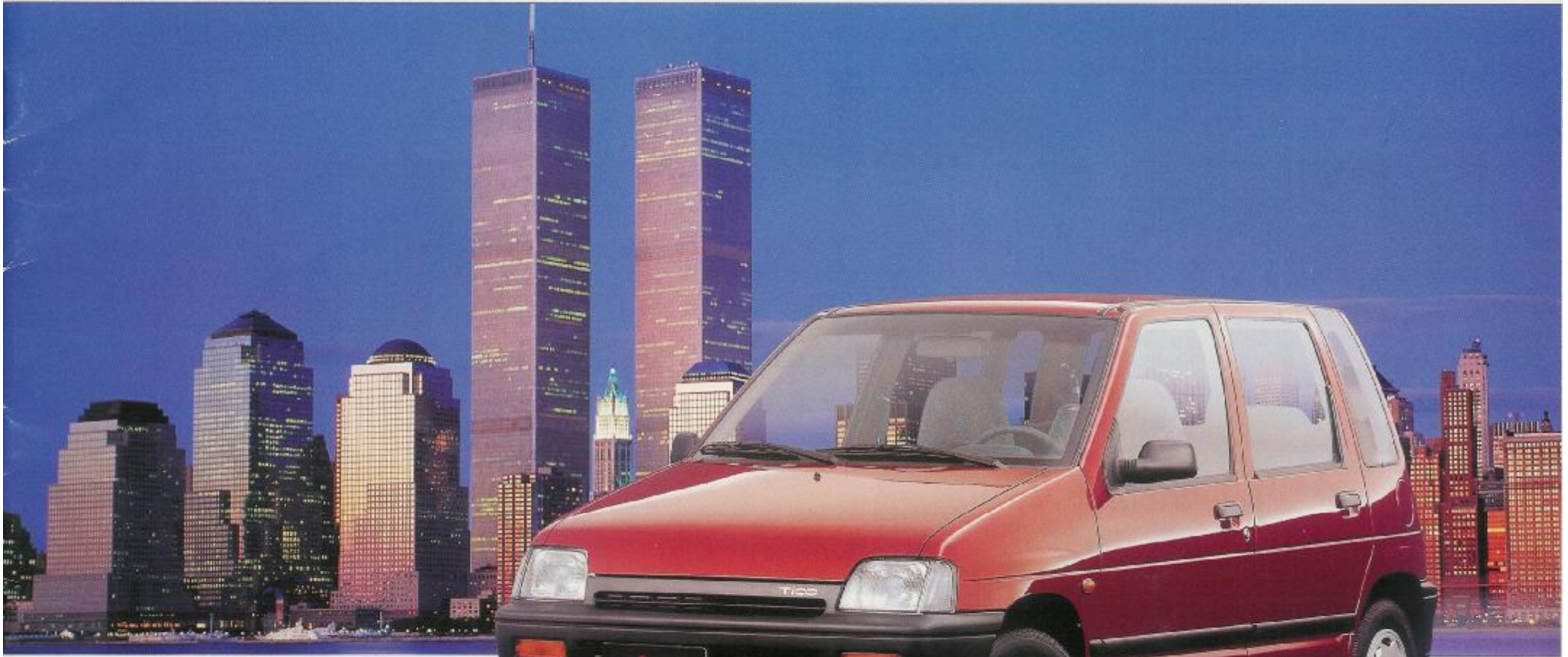

DAEWOO
MOTOR

Možno Vás prekvapí skutočnosť, že Kórea je šiestym najväčším výrobcom automobilov na svete. A najväčším kórejským producentom áut je spoločnosť Daewoo, ktorá sériovo vyrába aj vynikajúce malé vozidlá so zdvihovým objemom motora do 800 cm³. Najúspešnejším z tejto série je populárny minisedan TICO. Prečo?

1 liter paliva mu v mestskej premávke vystačí na 24 kilometrov, navyše je bezpečný, má dobrý výkon a dokonalý dizajn.

TICO obstálo aj v náročnej skúške keď v roku 1992 absolvovalo dlhú transsibírsku cestu.

Jeho päťdesiatdňové putovanie sa začalo už pri greenwichskej hviezdárni a potom sa TICO vydalo na cestu cez niektoré európske metropoly, ale najmä cez zradnú krajinu južnej Sibíri až do Pekingu.

Za svoj spoľahlivý výkon počas celej cesty s dĺžkou 20 000 km zožalo obrovský úspech.

Výkon overený na ceste naprieč Sibírou





TICO '96

Dizajn

Štýl na najvyššej úrovni

Toto auto je kompaktné, elegantné, štýlové a ľahko ovládateľné. Je praktické. Také vlastnosti by ste od malého sedanu nikdy neočakávali. Stabilitu a bezpečnosť vozidla zvyšuje umiestnenie kolies čo najďalej od stredu vozidla. Zrezanou zadnou časťou sa dostali malé vonkajšie rozmery, ale priestraný a pohodlný interiér. Krátky kryt motora a aerodynamický tvar zasa znamenajú elegantný dizajn a samozrejme väčšiu úsporu paliva.

Tak dômyselne konštruované auto
ste ešte nevideli.



TICO má elegantný a funkčný dizajn.

Žiadne nepraktické ozdoby, iba dokonalá kombinácia elegancie, funkčnosti a efektívnosti.

Práve to je pri dnešnom stave životného prostredia dôležité.

Priestranný interiér sme dosiahli vďaka krátkemu krytu motora a takmer zvislej zadnej časti auta.

Navyše má TICO výborný aerodynamický dizajn - tak dômyselne konštruované auto ste určite nevideli.



- elektrické vyhrievanie, stierač a ostrekovač zadného okna

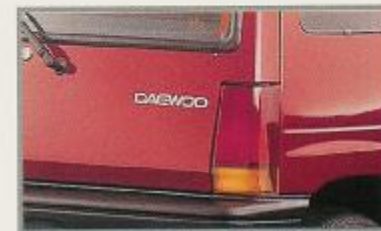

- kombinované zadné svetlá



- čiastočne skryté stierače



• **system vetrania**

Dvojstupňové vetranie so zmiešavaním vzduchu zabezpečuje jeho prúdenie v hornej i dolnej časti interiéru a zvyšuje tak pohodlie pri cestovaní.

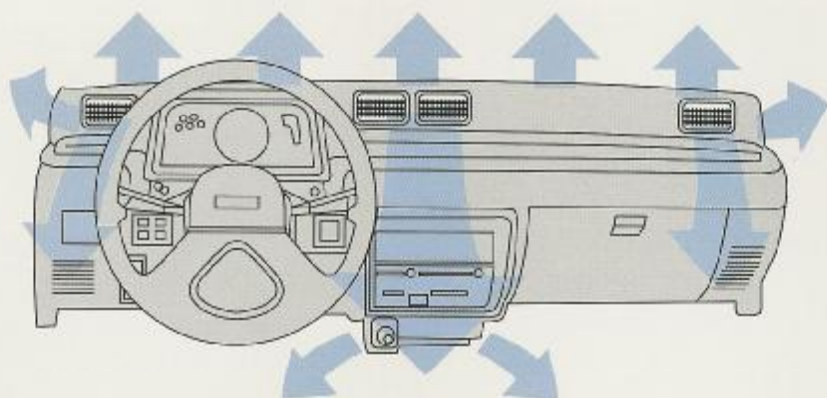

• **kombinované ovládače**

Ovládač smerových svetiel je umiestnený vľavo od volantu. Vpravo sa nachádza ovládač stieračov a ostrekovačov. Jednoduché a pohodlné ovládanie zvyšuje bezpečnosť jazdy.



TICO - skutočná radosť z jazdy

Prístrojová doska je ergonomicky usporiadaná. Údaje na všetkých dôležitých prístrojoch sa dajú ľahko čítať a presvietený rýchločísločnik uľahčuje jazdu v noci.

Dvojstupňová ventilácia zabezpečuje prúdenie vzduchu v hornej i dolnej časti interiéru a zvyšuje tak pohodlie pri cestovaní.

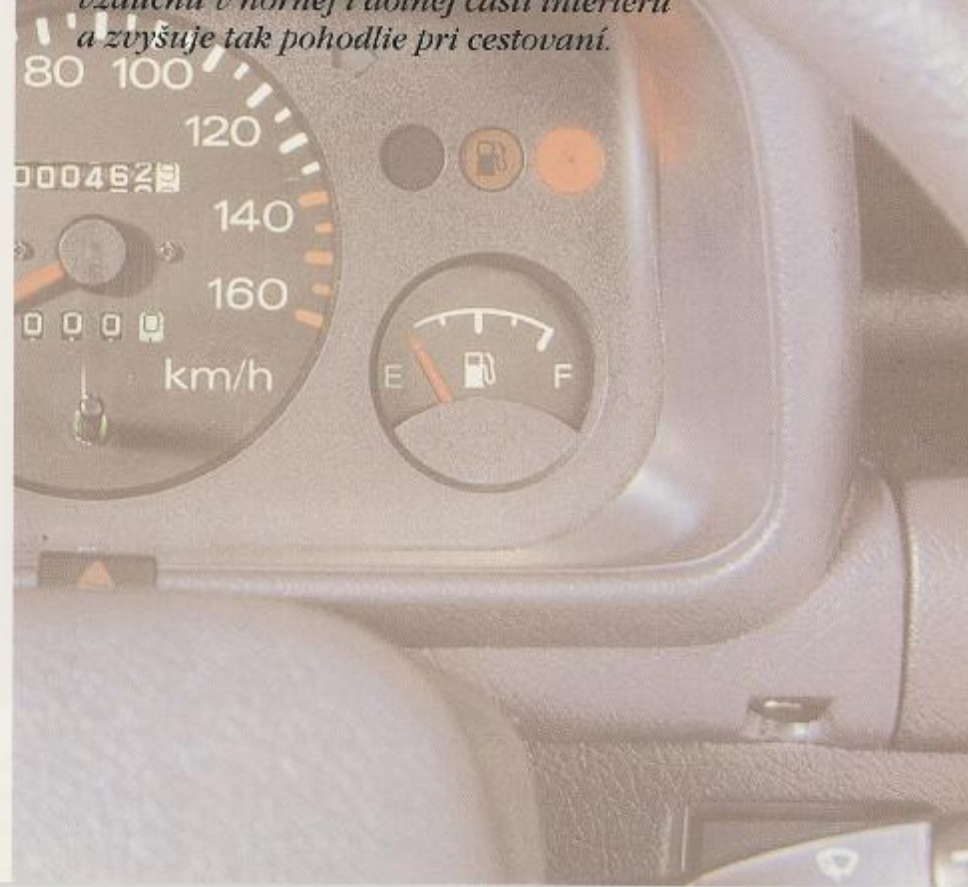

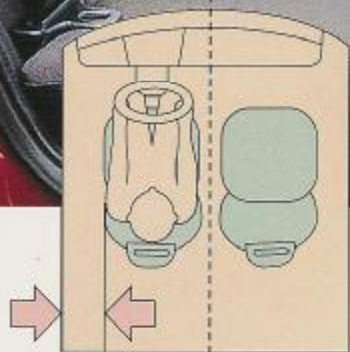

• **Ergonomický interiér**

Sedadlo vodiča ponúka maximálne pohodlie a umožňuje mu dobré ovládanie auta.

Pohodlný a moderný interiér

TICO '96

• Možnosti usporiadania sedadiel



Radosť z jazdy

Prekvapujúco veľký interiér vozidla TICO poskytuje vodičovi i spolujazdcom dostatok pohodlia. Ergonomicky tvarované sedadlá sú zladené s interiérom a ich výborné čalúnenie znižuje únavu aj na dlhých cestách. Zadní spolujazdci môžu vychutnávať svoje pohodlie vďaka inovovaným predným sedadlám. Strecha auta je dostatočne vysoko. Všetky sedadlá sú sklopné a umožňujú tak maximálne využitie vnútorného priestoru. Sklopením zadných sedadiel sa TICO premení na malé skriňové vozidlo s veľkým batožinovým priestorom.

Velký výkon a bezpečnosť

TICO je kompaktné vozidlo a preto ponúka kompaktnejšiu technológiu a vynikajúci dizajn. Motor s objemom 796 cm³ je síce malý, ale výkonný. Dôležitá je technológia, nie veľkosť. TICO má oblú samonosnú karosériu. Vozidlo bolo projektované pomocou počítačovej simulácie a menší počet konštrukčných dielcov zabezpečuje väčšie pohltenie nárazových síl. Pevná strecha pomáha znižovať hluk. Posilňovač predných kotúčových brzd zaručuje vyššiu bezpečnosť.



Silný motor bol projektovaný na dostatočný krútiaci moment pri nízkych a stredných otáčkach. Napriek tomu, že je malý a ľahký, zaručuje veľké zrýchlenie a úsporu paliva.

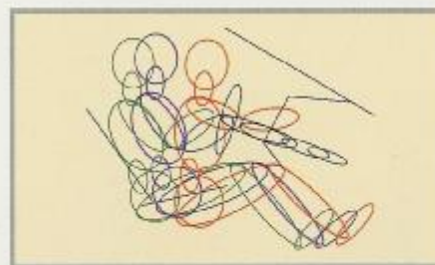

24,1 km/l spotreba paliva pri jazde v meste

34,7 km/l spotreba paliva pri konšt. rýchlosti 60km/h

41 k/5500 ot.min⁻¹ maximálny výkon

59 Nm/2500 ot.min⁻¹ maximálny krútiaci moment



Predné kotúčové brzdy sú tepelne odolné a nezablokujú sa ani pri prudkom brzdení. Šesťpalcové posilňovače brzd zaručujú dobré brzdenie aj pri jemnom zatlačení pedálu.

Karoséria vozidla TICO bola projektovaná na základe najnovších technológií počítačovej simulácie a zaručuje pevnosť, životnosť a bezpečnosť. Minimalizuje silu nárazu a jej dizajn zaisťuje bezpečnosť vodiča v prípade kolízie.

Výstuže predných dverí pohlcujú veľkú časť sily nárazu. Znižujú tak ohrozenie pri bočnom náraze a zvyšujú bezpečnosť vodiča a spolujazdcov.

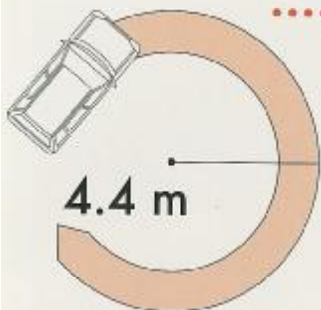

Tico má vynikajúci polomer otáčania 4,4 m. Vozidlo je preto veľmi pohyblivé aj v malých uličkách a na parkoviskách a otočenie o 180° je možné aj na úzkych cestách.

Päťstupňová mechanická prevodovka zaručuje dostatočné zrýchlenie. Zníženie vibrácií umocňuje pohodlie pri jazde. Ďalšou prednosťou je úspora paliva (SL, SX).



Pri projektovaní samonosnej karosérie vozidla TICO bola použitá najmodernejšia technológia počítačovej analýzy namáhania konštrukcie. Výsledkom je maximálna bezpečnosť a životnosť. Pevná konštrukcia zároveň minimalizuje hluk a vibrácie.

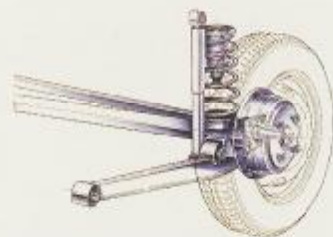

Zadná tuhá náprava s pozdĺžnymi vodiacími ramenami



Predná náprava so zavesením McPherson

TICO má prednú nápravu typu McPherson a zadnú tuhú nápravu s pozdĺžnymi vodiacími ramenami. Ich vzájomná kombinácia zaručuje lepšie tlmenie nárazov, znižuje vibrácie a hluk. Jazda je ladnejšia a pohodlnejšia.

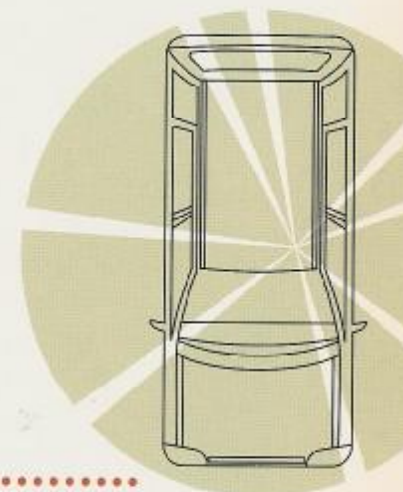

Vodič má vo vozidle TICO rozšírené zorné pole vo všetkých smeroch, čo zvyšuje bezpečnosť jazdy.

TICO '96

Moderné vybavenie

Štýl v kombinácii s účelnosťou

TICO je štvordverový minisedan so zadným batožinovým priestorom a ponúka množstvo praktických doplnkov, ktoré zvyšujú Vaše pohodlie a bezpečnosť. K nim patrí luxusné čalúnenie sedadiel a dverí a mnoho ďalších detailov, ktoré zaručujú pohodu a komfort pri jazde.

K ďalšiemu vybaveniu patrí priečinko na mince, odkladacia schránka a priečinko vo dverách.

Bezpečnosť zvyšujú smerové svetlá na boku karosérie, panoramatické spätné zrkadlo s antireflexnou úpravou, čiastočne skryté predné stierače a jednoducho ovládateľná detská poistka v zadných dverách.





Útulný interiér vďaka čalúneniu sedadiel a dverí s moderným vzorom (SX).



Jednoducho ovládateľná detská poistka zvyšuje bezpečnosť počas jazdy.



Tónované predné sklo oslabuje slnečné lúče a znižuje únavu počas dlhých ciest (na objednávku).



Priestranná odkladacia schránka na predmety dennej potreby a doklady k vozidlu.



Panoramatické spätné zrkadlo s antireflexnou úpravou zvyšuje bezpečnosť (SX).



Zrkadlo na clone proti slnku predného spolujazdca pomôže pri úprave zovňajšku (SX).



Automatické uzamykanie dverí (na objednávku v SX).



Vnútročné osvetlenie sa automaticky zapína po otvorení ktorýchkoľvek dverí (SX).



Elektricky ovládané okno (na objednávku v SX).



Aerodynamicky tvarované zapustené kryty kolies sú atraktívne i účelné (SX).



Priečnik vo dverách je ideálnym miestom pre časopisy, mapy a iné materiály (SX).

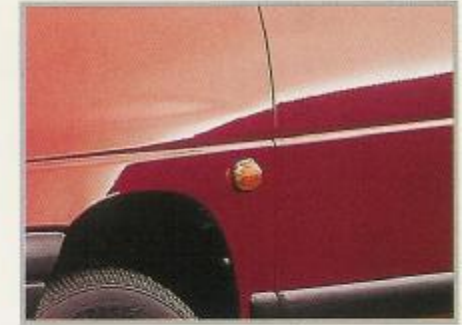

Bočné smerové svetlá vozidla zvyšujú bezpečnosť pri zmene smeru jazdy.



TICO '96 Prehľad modelov

SX

- zapustené kryty kolies
- otváranie zadných dverí z miesta vodiča
- bočná lišta
- priečnik na mapy (dvere vodiča)





SL

- predné stierače s cyklovačom
- clony proti slnku
- 5-stupňová prevodovka



SE

- 4-stupňová prevodovka
- detská poistka v zadných dverách
- posuvné a sklopné predné sedadlá
- vystuženie predných dverí proti nárazu



Farby karosérie

TICO '96



BIELA "CASABLANCA"



STRIEBORNÁ METALÍZA



ORANŽOVOČERVENÁ
METALÍZA



FIALOVÁ METALÍZA
"SPECIAL"



MODRÁ "ULTRAMARINE"



ZELENÁ METALÍZA
"NEO"

	SE	SL	SX
celková dĺžka (mm)	3340	3340	3340
celková šírka (mm)	1400	1400	1400
celková výška (mm)	1395	1395	1395
rázvor náprav (mm)	2335	2335	2335
ROZCHOD KOLIES			
vpredu (mm)	1220	1220	1220
vzadu (mm)	1200	1200	1200
svetlá výška vozidla (mm)	160	160	160
pohotovostná hmotnosť (kg)	620	640	670
max. stúpavosť (tanθ)	0,382	0,382	0,382
min. polomer otáčania (m)	4,4	4,4	4,4
MOTOR			
zdvihový objem motora (cm ³)	796	796	796
max. výkon (k/ot.min ⁻¹)	41/5500	41/5500	41/5500
max. krútiaci moment (Nm/ot.min ⁻¹)	59/2500	59/2500	59/2500
max. rýchlosť (km/h) mech. prevodovka	143	143	143
PNEUMATIKY			
štandard	135 R 12	135 R 12	135 R 12
na objednávku	155/70 R 12	155/70 R 12	155/70 R 12
objem palivovej nádrže (l)	30	30	30
PREVODOVKA			
mechanická	4-stupňová	5-stupňová	5-stupňová

Vybavenie

●: štandard

○: na objednávku

—: nie je v ponuke

predné stierače s cyklovačom	—	●	●
zadné okno s ostrekovačom, stieračom a vyhrievaním	—	—	●
otváranie zadných dverí	ručne/kľúčom	ručne/kľúčom	ovládač z miesta vodiča
elektricky ovládané okná	—	—	○
centrálne uzamykanie dverí	—	—	○
poťahy na sedadlách	vinyl	textil	textil
posuvné a sklápňové predné sedadlá	●	●	●
sklápňové zadné sedadlá	●	●	●
3-bodové bezpečnostné pásy vpredu	ručné nastavenie	samonavijacie	samonavijacie
signalizácia vodičovho nezapnutého pásu	●	●	●
clona proti slnku	ľavá strana	ľavá a pravá strana	ľavá a pravá strana
priečinok na mapy (dvere vodiča)	—	—	●
priečinok na mince	●	●	●
odkladacia schránka	●	●	●
zapaľovač s popolníkom	●	●	●
dvojpolohové spätné zrkadlo	—	—	●
detská poisika zadných dverí	●	●	●
bočné lišta na karosérii	—	—	●
kryty kolies	—	—	●
uzamykateľný kryt palivovej nádrže	●	●	●
vystuženie predných dverí proti nárazu	●	●	●

* Daewoo si vyhradzuje právo zmeny technických údajov a vybavenia bez predchádzajúceho oznámenia.

Technické údaje a vybavenie sa môžu meniť podľa miestnych podmienok a predpisov.

○ prípadných zmenách vo Vašej lokalite sa prosím informujte u Vášho predajcu.

* UPOZORNENIE: Vozidlá zobrazené v tomto katalógu sa môžu odlišovať od modelov predávaných vo Vašej lokalite.

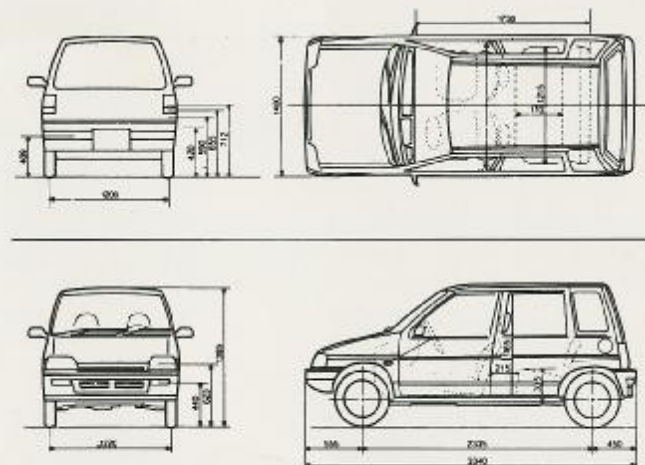

DAEWOO
MOTOR

DAEWOO MOTOR SLOVAKIA s.r.o.

Prievazská 14, 821 09 Bratislava
Tel: 07 - 521 6926, 521 6977, 521 6960,
521 6073, 521 6969Fax: 07 - 521 6500
Júl 1996